

寄附申込の手続流れ

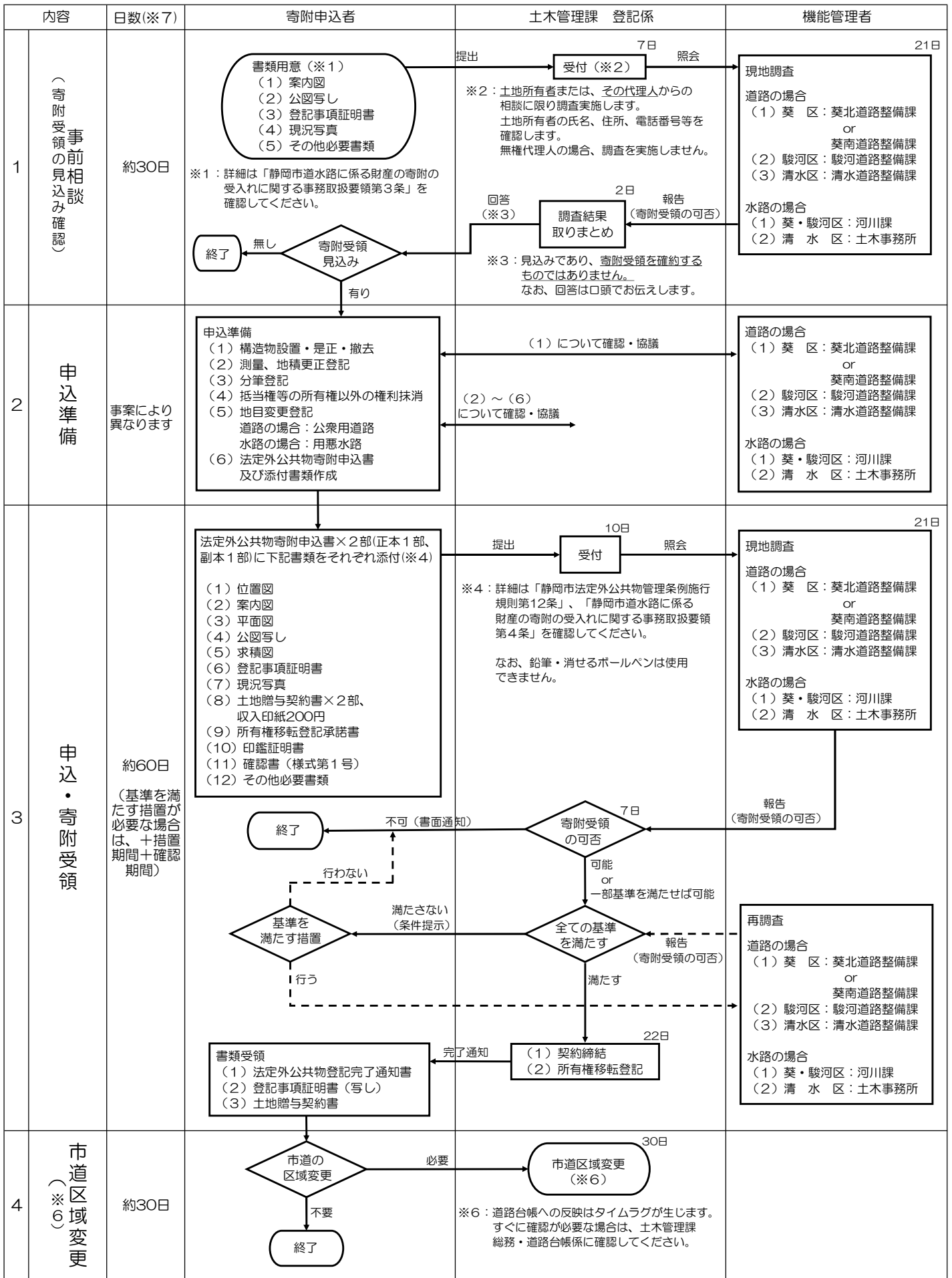

※6：申込地を市道区域に入れる場合のみ、実施します。
 ※7：日数は目安であり、状況等により違いがあります。

法定外公共物寄附申込書等の各種様式がダウンロードできます！
 詳しくはホームページをご覧ください。

QRコードは株式会社デンソーウェブの登録商標です。

